

2011 collection



> megayacht

Alta tecnologia, Eleganza italiana, Precisione nei dettagli. Bioinox è lieta di presentare la sua collezione di prodotti per Megayachts, progettata con un sistema cad avanzato, prodotta con tecnologie di ultima generazione e utilizzando componenti della migliore qualità per soddisfare i clienti che puntano sempre al meglio. Siamo disponibili a valutare e sviluppare qualsiasi dispositivo idraulico che il cantiere necessiti.

High technology, Italian elegance, Precision in details. Bioinox is glad to introduce its collection of products for Megayachts, designed with an advanced cad system, produced with state of the art technology and using the best quality materials, to satisfy customers that are always aiming to the top. We are available to evaluate and develop any hydraulic device that the shipyards propose us.

- > PASSERELLA ROTANTE A SCOMPARSA A 2 SETTORI
RETRACTABLE AND ROTATING TELESCOPIC GANGWAY 2 SECTORS
- > PASSERELLA A SCOMPARSA A 2 SETTORI / RETRACTABLE TELESCOPIC GANGWAY 2 SECTORS
- > PASSERELLA A SCOMPARSA A 3 SETTORI / RETRACTABLE TELESCOPIC GANGWAY 3 SECTORS
- > SCALA REALE ROTANTE / ROTATING KING LADDER
- > SCALA BAGNO IDRAULICA / HYDRAULIC SWIMMING LADDER
- > TRAVEL LIFT DA GARAGE / GARAGE TRAVEL LIFT
- > GRU TELESCOPICA / TELESCOPIC CRANE

The logo for Bioinox features a stylized orange and black graphic above the word "bioinox" in a bold, black, lowercase sans-serif font.

bioinox



megayacht



> SR2

Struttura in acciaio inox lucido 316 L
o in acciaio verniciato

Camminamento o carabottino in Teak Burma

Cilindri di sollevamento idraulici con valvola
di sicurezza

Candelieri in acciaio manuali o automatici.

Centralina oleodinamica

Centralina elettronica con pannello di controllo.

Telecomandi

Frame 316 L polished steel or
steel powder coated

Burma Teak planking or grating

Hydraulic lifting cylinders with safety valve

Manual or automatic steel stanchions

Hydraulic unit

Electronic unit with control panel

Remote controls



> SR2

	mod 3800/48	mod 4000/48	mod 4700/48	mod 6600/60
dimensioni dimensions mm	A	2780	2964	3510
	B	480	480	480
	C	2960	3360	3890
	D	570	570	570
	E	290	290	290
	H	3800	3940	4700
	F - G	-10/+110	-20/+60	-10/+90
peso weight kg	550	600	680	800
portata di sollevamento maximum load kg	350	350	320	200

NB Le informazioni e i dati tecnici qui riportati possono variare senza preavviso / The information and technical details shown here are subject to change without notice.

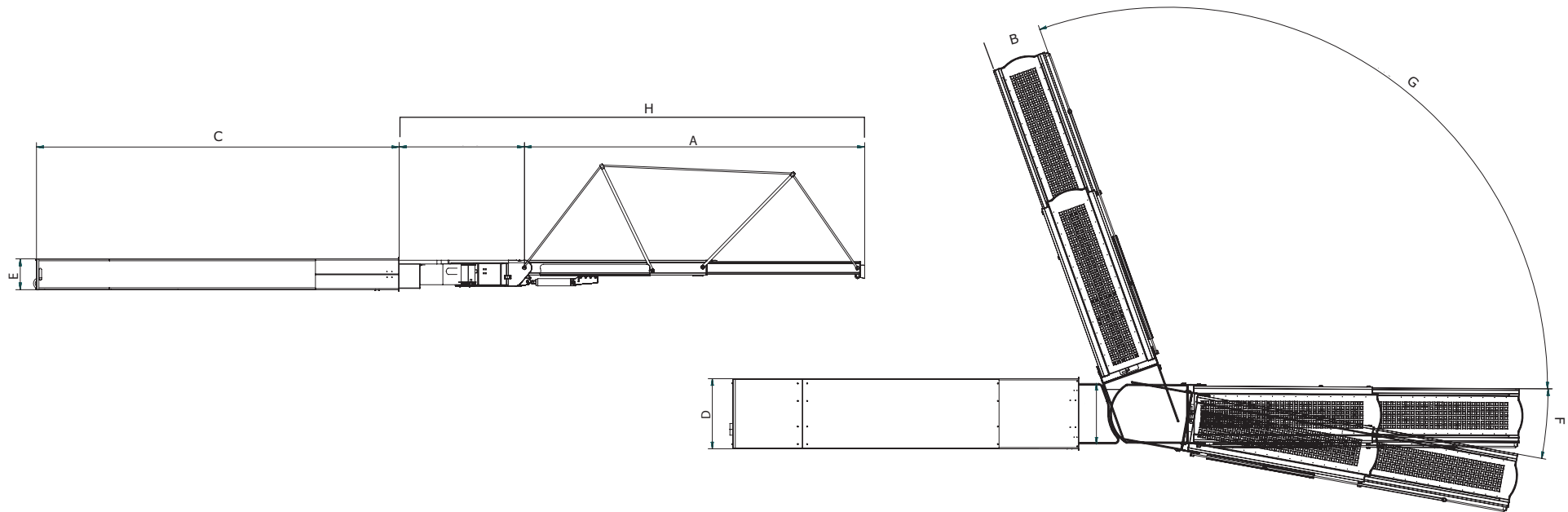

passerella rotante a scomparsa a 2 settori
retractable and rotating telescopic gangway 2 sectors

> SSS2

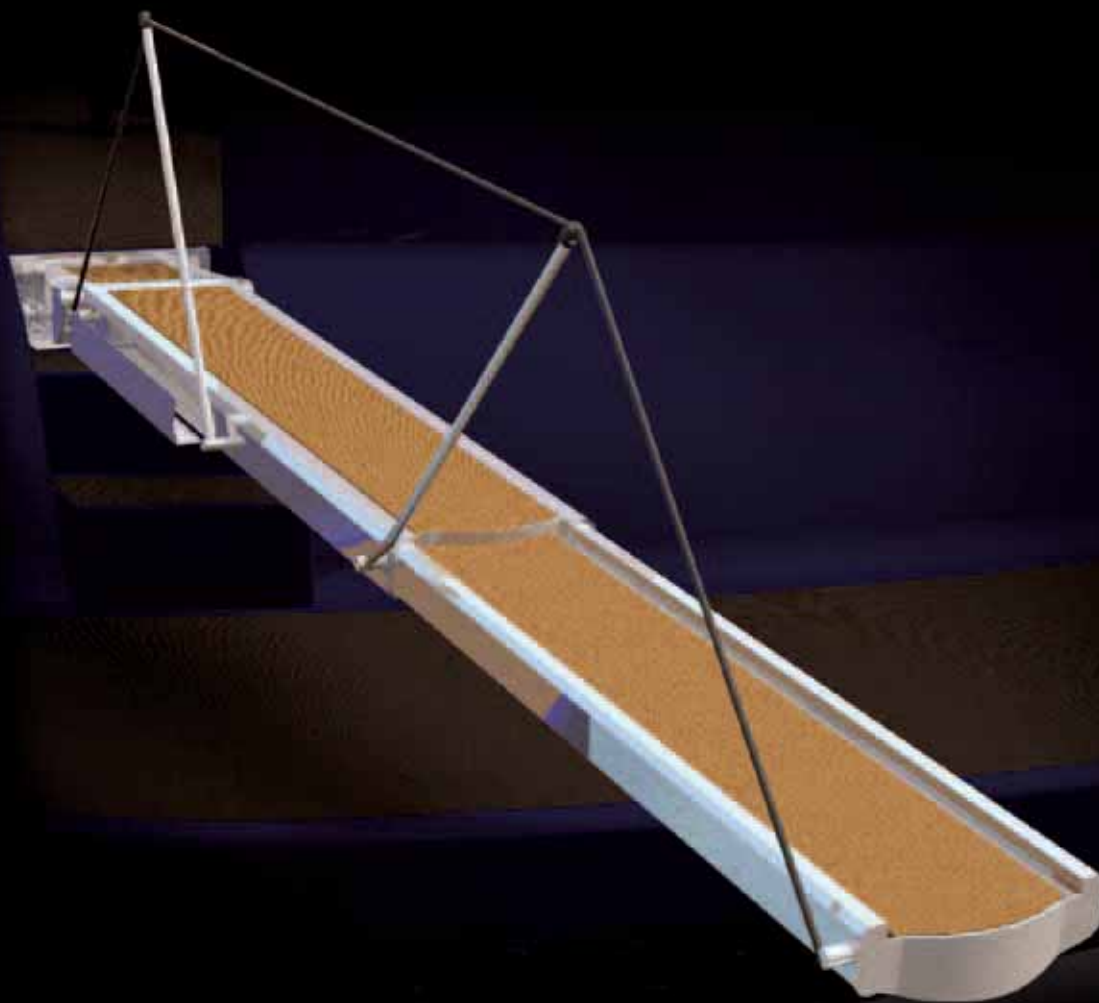

Struttura in acciaio inox lucido 316 L
o in acciaio verniciato

Camminamento o carabottino in Teak Burma

Cilindri di sollevamento idraulici con valvola
di sicurezza

Candelieri in acciaio manuali o automatici

Centralina oleodinamica

Centralina elettronica con pannello di controllo

Telecomandi

Frame in 316L polished stainless steel or
powder coated steel

Burma Teak planking or grating

Hydraulic lifting cylinders with safety valve

Manual or automatic steel stanchions

Hydraulic unit

Electronic unit with control panel

Remote controls

V SS2

	mod 33SP/48		mod 34SP/48		mod 46SP/72		mod 5000/60		mod 50SP/60	
dimensioni dimensions mm	A	3300	A	3400	A	4600	A	5000	A	5000
	B	480	B	480	B	720	B	600	B	600
	C	2700	C	3000	C	4600	C	3100	C	3400
	D	550	D	550	D	800	D	750	D	670
	E	290	E	290	E	280	E <td 220	E	220	
portata di sollevamento maximum load charge kg	350		350		250		250		250	

	mod 5500/60		mod 6000/68	
dimensioni dimensions mm	A	5500	A	6000
	B	600	B	680
	C	4200	C	4350
	D	800	D	850
	E	320	E	350
portata di sollevamento maximum load charge kg	250		250	

NB Le informazioni e i dati tecnici qui riportati possono variare senza preavviso / The information and technical details shown here are subject to change without notice.

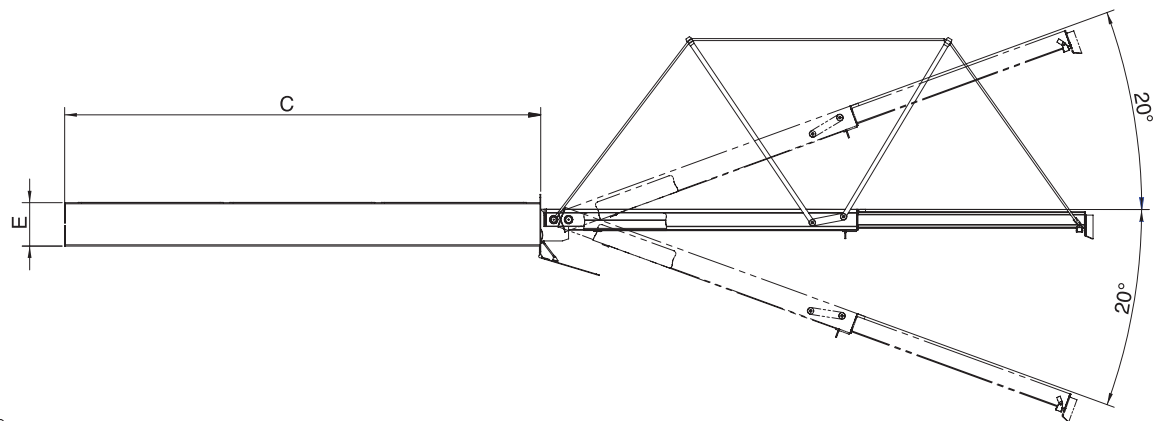
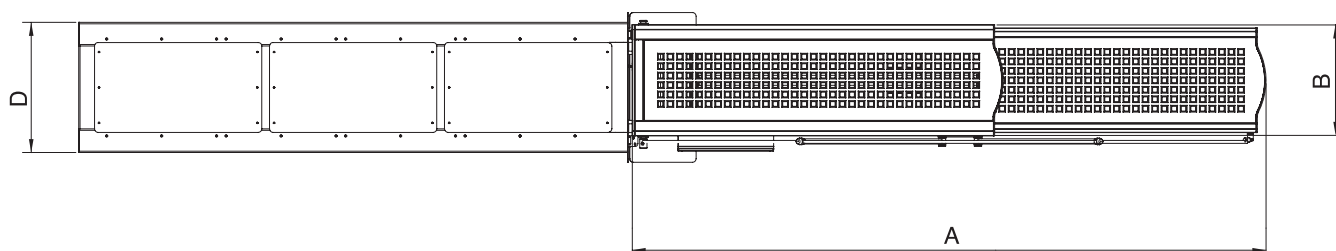

passerella a scomparsa a 2 settori
retractable telescopic gangway 2 sectors

> SS3

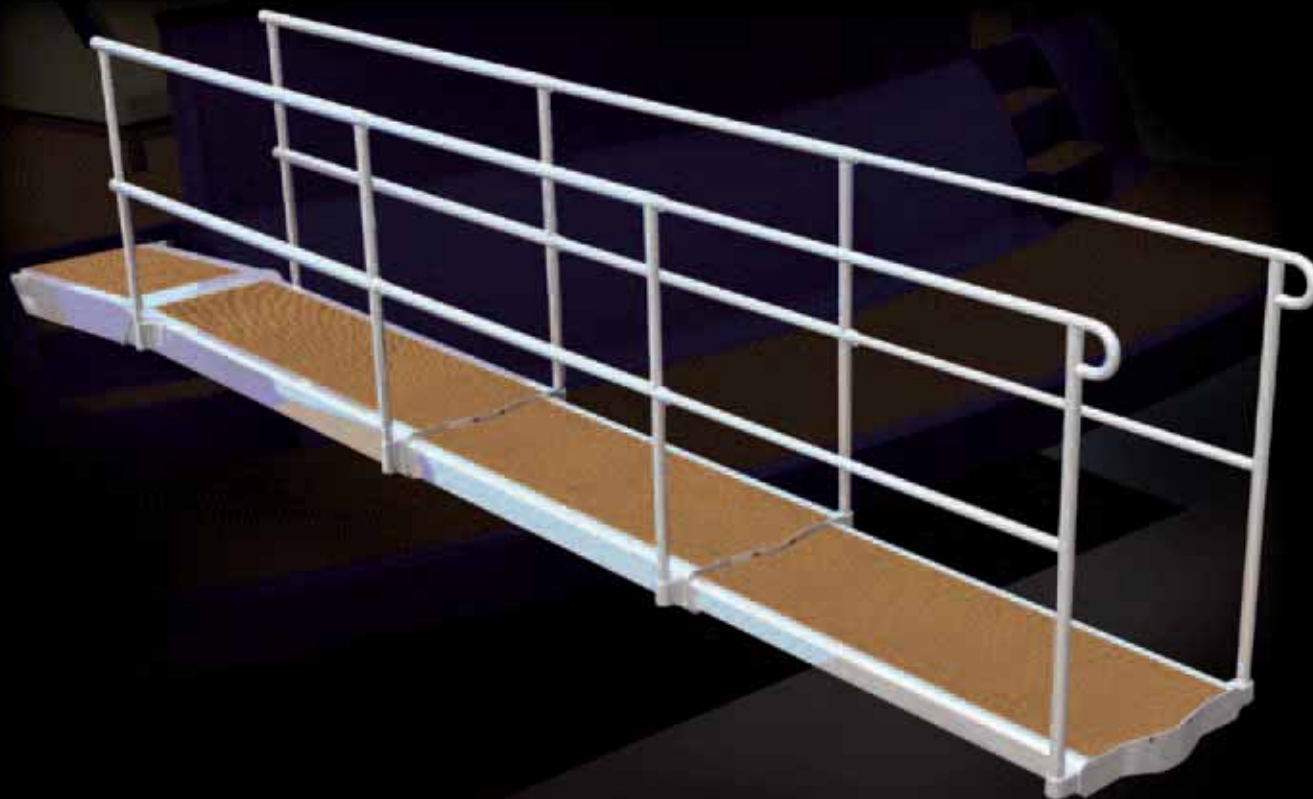

Struttura in acciaio inox lucido 316 L
o in acciaio verniciato

Camminamento o carabottino
in Teak Burma

Cilindri di sollevamento idraulici con valvola
di sicurezza

Candelieri in acciaio manuali o automatici

Centralina oleodinamica

Centralina elettronica con pannello di controllo

Telecomandi

Frame in 316L polished stainless steel
or powder coated steel

Burma Teak planking or grating

Hydraulic lifting cylinders with safety valve

Manual or automatic steel stanchions

Hydraulic unit

Electronic unit with control panel

Remote controls

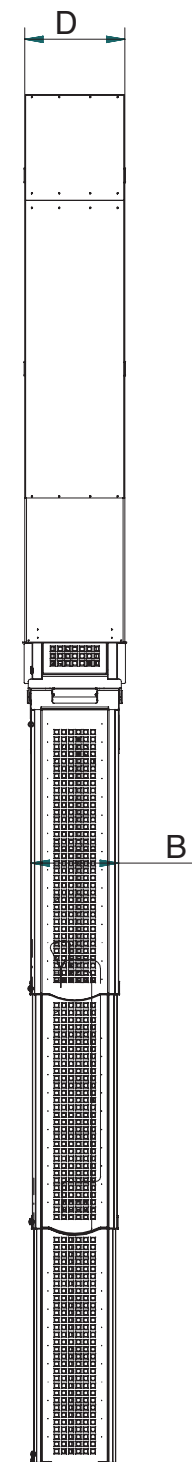
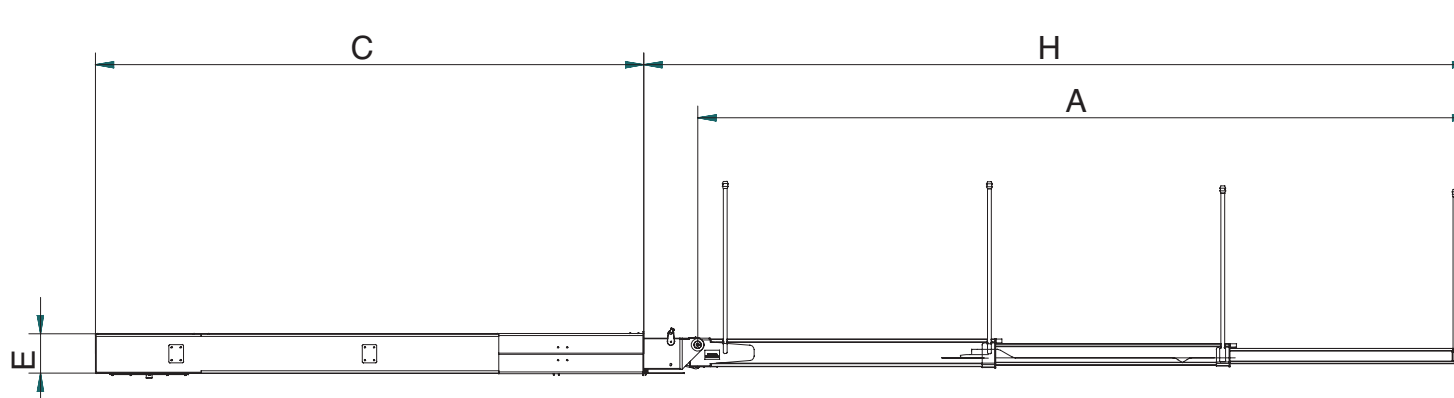

> SS3

		mod 50SP/60		mod 51SP/60		mod 52SP/60		mod 55SP/48	
dimensioni mm dimensions	A	4500	4500	4500	4500	4500	4500	4500	4500
	B	600	600	600	600	600	480	480	480
	C	3400	3800	3500	3800	3500	3800	3800	3800
	D	670	670	960	670	960	550	550	550
	E	220	220	300/350	220	300/350	220	220	220
	H	5000	5100	5200	5100	5200	5500	5500	5500
portata di sollevamento maximum load charge		250		250		250		250	

		mod 60/60		mod 60SP/70		mod 100SP/90		mod 120SP/80	
dimensioni mm dimensions	A	6000	5000	9000	5000	9000	10000	10000	10000
	B	600	700	900	700	900	800	800	800
	C	4000	4000	6800	4000	6800	7250	7250	7250
	D	750	800	1100	800	1100	1000	1000	1000
	E	220/250	220/250	400	220/250	400	400	400	400
	H	6000	6000	10000	6000	10000	12000	12000	12000
portata di sollevamento maximum load charge		250		250		250		250	

NB Le informazioni e i dati tecnici qui riportati possono variare senza preavviso / The information and technical details shown here are subject to change without notice.

passerella a scomparsa a 3 settori
retractable telescopic gangway 3 sectors

> KLR

Struttura in acciaio inox lucido 316 L
o in acciaio verniciato

Gradini in Teak Burma

Cilindri di sollevamento idraulici con valvola
di sicurezza

Candelieri in acciaio manuali o automatici

Centralina oleodinamica

Centralina elettronica con pannello di controllo

Telecomandi

Frame in 316L polished stainless steel or
powder coated steel

Burma Teak steps

Hydraulic cylinders with safety valve

Manual or automatic steel stanchions

Hydraulic unit

Electronic unit with control panel

Remote controls (optional extra)



> KLR

	mod 1750/60		mod 2500/60		mod 2500/50	
	gradini n°	steps n°	gradini n°	steps n°	gradini n°	steps n°
dimensioni mm	A	600	A	600	A	500
	B	4000	B	3250	B	3250
	C	1150	C	900	C	1000
	D	4100	D	4510	D	4600
	E	250	E	240	E	280
	H	1750	H	2400	H	2500
	P	200	P	210	P	200
	Z	200	Z	210	Z	200
portata kg	250		200		200	
loading capacity	250		200		200	

NB Le informazioni e i dati tecnici qui riportati possono variare senza preavviso / The information and technical details shown here are subject to change without notice.

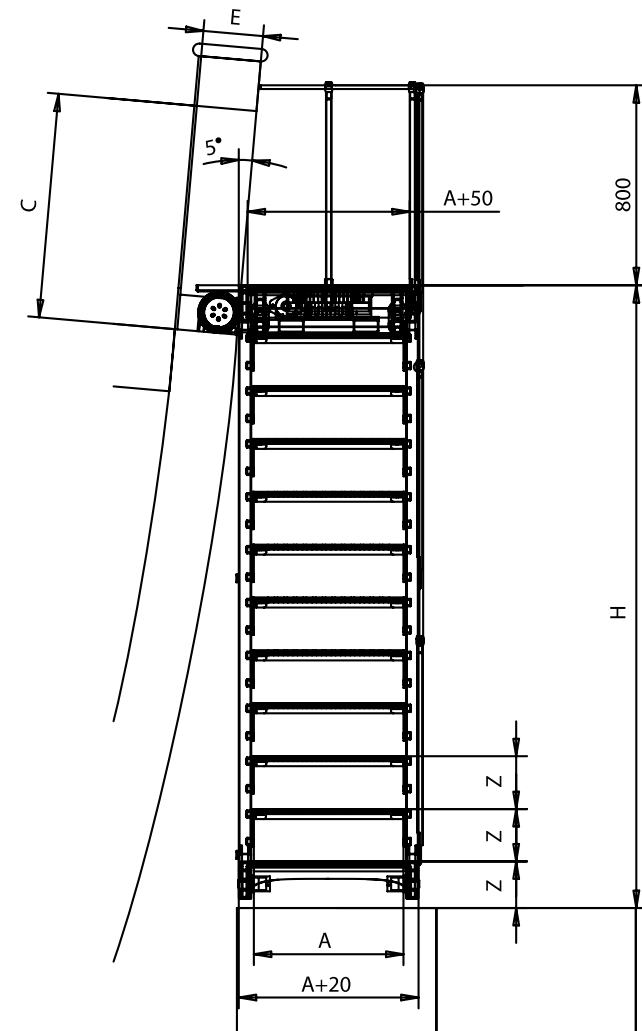
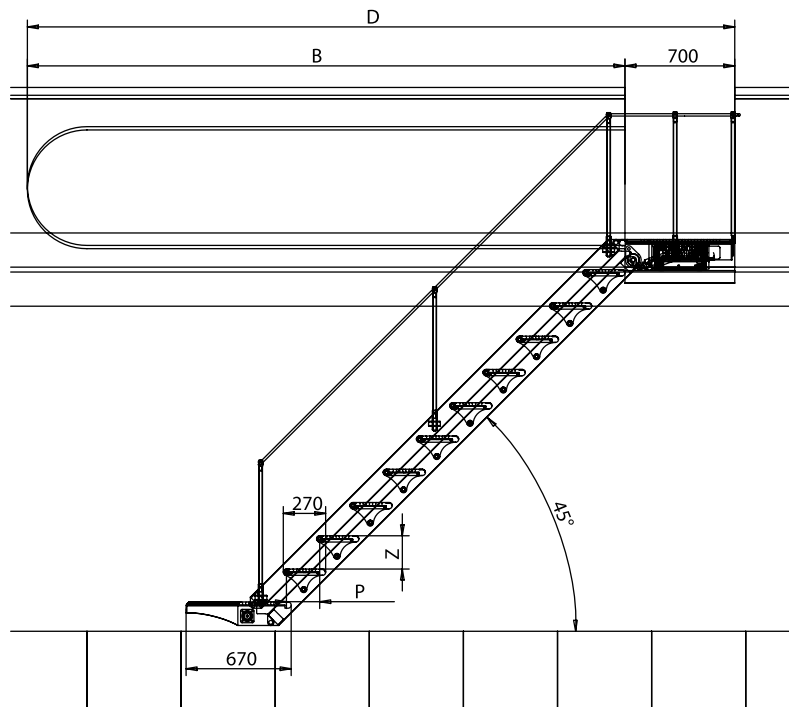

> SHL



Struttura in acciaio inox lucido 316 L
o in acciaio verniciato

Gradini in Teak Burma

Candelieri in acciaio automatici

Centralina oleodinamica

Centralina elettronica con pannello
di controllo

Frame in 316L polished stainless steel
or powder coated steel

Burma Teak steps

Automatic steel stanchions

Hydraulic unit

Electronic unit with control panel

> SHL

mod 800		mod 1000		mod 1250		mod 1400		mod 1800	
	gradini n° steps n°		gradini n° steps n°		gradini n° steps n°		gradini n° steps n°		gradini n° steps n°
A	450	A	450	A	400	A	450	A	450
B	800	B	1000	B	1250	B	1400	B	1800
C	620	C	620	C	570	C	620	C	620
D	1250	D	1460	D	1800	D	1880	D	2500
E	180	E	180	E	150	E	180	E	180
F	900	F	1100	F	1350	F	1500	F	1900
G	325	G	400	G	500	G	540	G	690
H	760	H	960	H	1160	H	1360	H	1760
P	210	P	210	P	200	P	210	P	210
Q	200	Q	200	Q	250	Q	200	Q	200

dimensioni mm
dimensions mm

mod 2000-600		mod 2000-1000	
	gradini n° steps n°		gradini n° steps n°
A	600	A	1000
B	2000	B	2000
C	770	C	1250
D	2800	D	2800
E	180	E	220
F	2050	F	2050
G	730	G	730
H	1960	H	1960
P	210	P	210
Q	200	Q	200

dimensioni mm
dimensions mm

NB Le informazioni e i dati tecnici qui riportati possono variare senza preavviso / The information and technical details shown here are subject to change without notice.

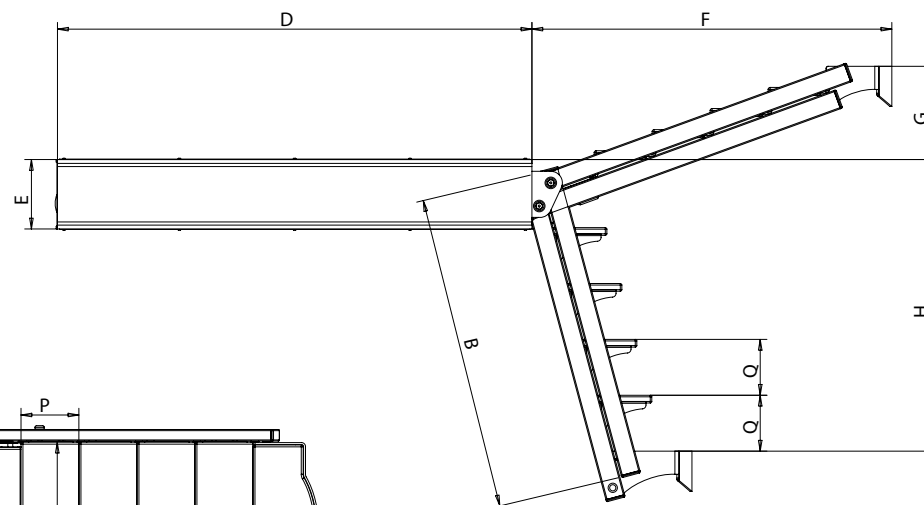
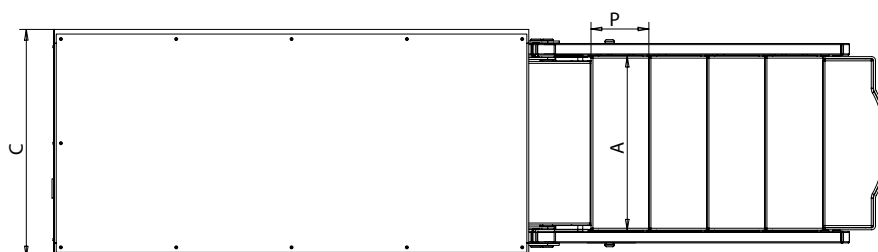

> TLG

Struttura in acciaio verniciato

Paranco con valvola di sicurezza nel cilindro

Centralina elettronica con comando a cavo

Telecomandi

Frame in powder coated steel

Hydraulic hoist with safety valve on the cylinder

Electronic unit with control panel

Remote controls (optional extra)



> TLG

	mod 1000/80	mod 1250/82	mod 1300/65	mod 2000/75	
dimensioni mm	A	3000	3250	2600	2500
	B	900	800	700	900
	C/H	450	250	400/294	450
	S	5000	5300	4000	5000
	T	8000	8250	6500	7500
	H	2200	2000	1000	3000
portata kg	1000	1250	1300	2000	
loading capacity kg					

NB Le informazioni e i dati tecnici qui riportati possono variare senza preavviso / The information and technical details shown here are subject to change without notice.

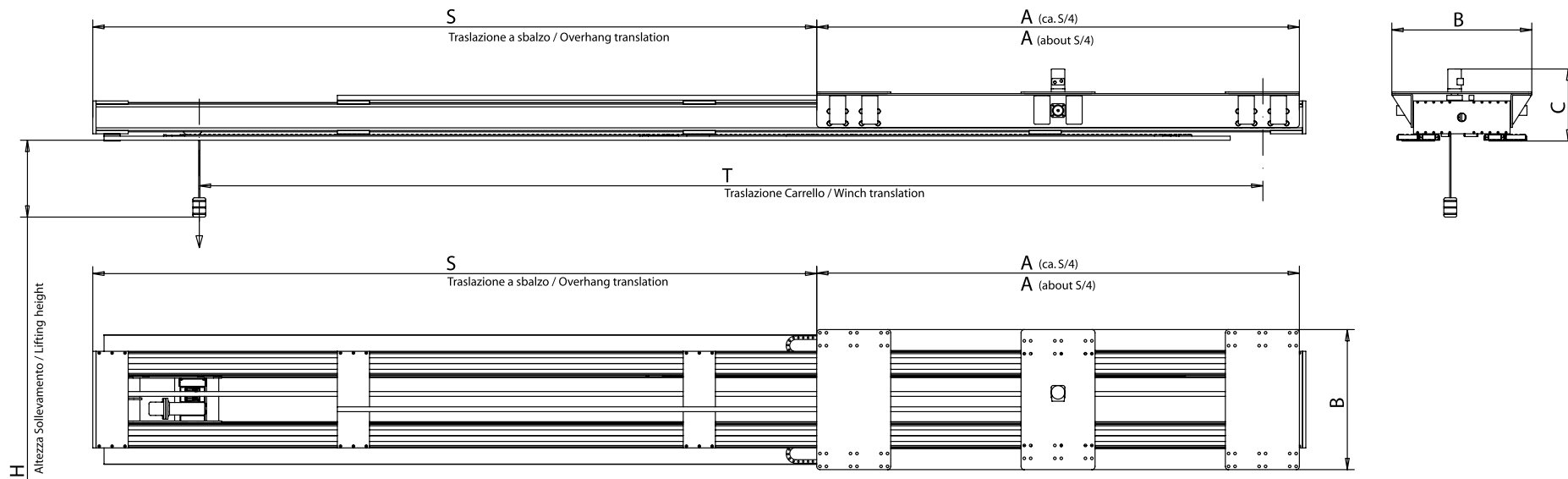

> GFT

Struttura in acciaio verniciato

Cilindro di sollevamento idraulico con valvola di sicurezza

Braccio telescopico con valvola di sicurezza nel cilindro

Paranco con valvola di sicurezza nel cilindro

Rotazione massima 340°

Centralina oleodinamica

Centralina elettronica con comando a cavo

Frame in powder coated steel

Lifting cylinder with safety valve

Telescopic jib with safety valve on the cylinder

Hoist with safety valve on the cylinder

Rotation max. 340°

Electronic unit with wire control



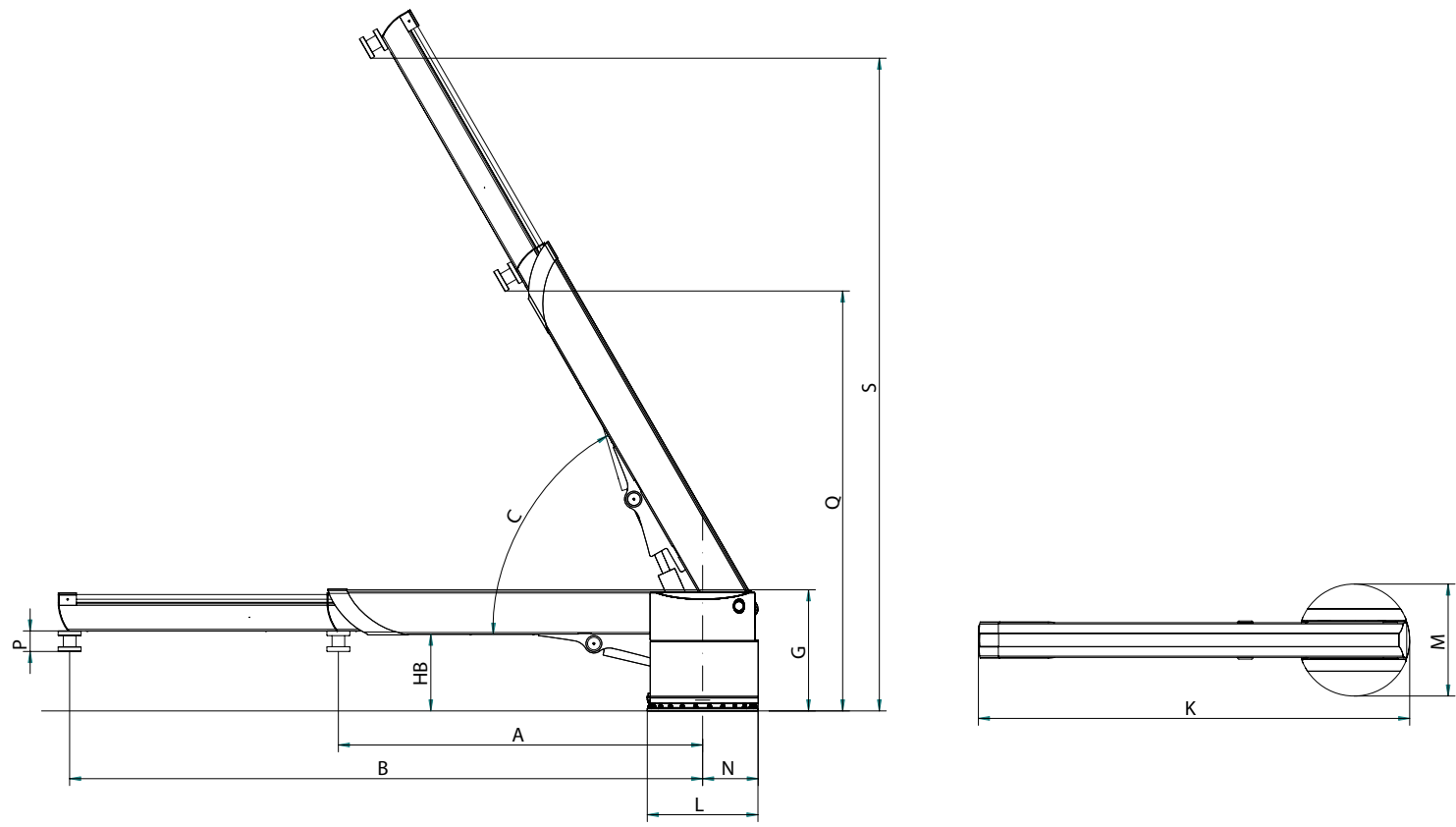

> GFT -1000

Modello / Model	Portata / Capacity	Angolo Alzata / Lifting Angle	Diagramma di lavoro / Working area					Ingombri / Size					Peso Weight		
			Sbraccio / Extension		Altezza / Height		Rotazione / Rotation	Lunghezza cavo / Cable length	Base / Base			Altezza / Height		Altezza sotto braccio / Under jib	Proiezione / Total length
Unit	kg	°	mm	mm	mm	mm	°	mm	mm	mm	mm	mm	mm	mm	kg
GFT		(C)	(A)	(B)	min (Q)	max (S)	(D)	(P)	(L)	(M)	(N)	(G)	(HB)	(K)	
35	1000	0°	2050	3500	300	300	340	6350	800	800	400	850	485	2480	800
		60°	1025	1750	2300	3280									
40	1000	0°	2300	4000	300	300	340	7320	800	800	400	850	485	2730	850
		60°	1150	2000	2650	4120									
45	1000	0°	2550	4500	300	300	340	9320	800	800	400	850	485	2980	900
		60°	1275	2250	3000	4960									

NB Le informazioni e i dati tecnici qui riportati possono variare senza preavviso / The information and technical details shown here are subject to change without notice.

> GFT - 2000

		Diagramma di lavoro / Working area							Ingombri / Size					Peso Weight	
Modello / Model	Portata / Capacity	Angolo Alzata / Lifting Angle	Sbraccio / Extension		Altezza / Height		Rotazione / Rotation	Lunghezza cavo / Cable length	Base / Base			Altezza / Height	Altezza sotto braccio / Under jib	Proiezione / Total length	
Unit	kg	°	mm	mm	mm	mm	°	mm	mm	mm	mm	mm	mm	mm	kg
GFT		(C)	(A)	(B)	min (Q)	max (S)	(D)	(P)	(L)	(M)	(N)	(G)	(HB)	(K)	
35	2000	0°	2050	3500	300	300	340	6350	1000	1000	500	1050	510	2480	1620
		60°	1025	1750	2300	3280									
40	2000	0°	2300	4000	300	300	340	7320	1000	1000	500	1050	510	2730	1720
		60°	1150	2000	2650	4120									
45	2000	0°	2550	4500	300	300	340	9320	1000	1000	500	1050	510	2980	1820
		60°	1275	2250	3000	4960									

> GFT - 2500

		Diagramma di lavoro / Working area							Ingombri / Size					Peso Weight	
Modello / Model	Portata / Capacity	Angolo Alzata / Lifting Angle	Sbraccio / Extension		Altezza / Height		Rotazione / Rotation	Lunghezza cavo / Cable length	Base / Base			Altezza / Height	Altezza sotto braccio / Under jib	Proiezione / Total length	
Unit	kg	°	mm	mm	mm	mm	°	mm	mm	mm	mm	mm	mm	mm	kg
GFT		(C)	(A)	(B)	min (Q)	max (S)	(D)	(P)	(L)	(M)	(N)	(G)	(HB)	(K)	
35	2500	0°	2050	3500	300	300	340	6350	1000	1000	500	1050	510	2480	1620
		60°	1025	1750	2300	3280									
40	2500	0°	2300	4000	300	300	340	7320	1000	1000	500	1050	510	2730	1720
		60°	1150	2000	2650	4120									
45	2500	0°	2550	4500	300	300	340	9320	1000	1000	500	1050	510	2980	1820
		60°	1275	2250	3000	4960									

NB Le informazioni e i dati tecnici qui riportati possono variare senza preavviso / The information and technical details shown here are subject to change without notice.

accessori
e pezzi di ricambio



> accessories

and spare parts



Illuminazione a led / Led lighting system



Centralina idraulica
Hydraulic unit



Centralina elettronica
Electronic unit



Pannello di controllo
Control panel



Telecomando
Remote control



Kit tubi idraulici
Hydraulic piping kit



Cima
Rope

Condizioni generali di vendita

Accettazione delle ordinazioni

1 a) Il conferimento dell'ordine, da parte del Committente, costituisce proposta irrevocabile e implica l'accettazione integrale delle presenti condizioni generali di vendita. b) Il Committente si impegna a fornire tutti i dati o documentazioni, necessari per la completa definizione dell'ordine. c) Gli ordini relativi a prodotti che richiedono costruzioni personalizzate totali o parziali, saranno considerati accettati solo dopo approvazione e restituzione firmata da parte del Committente dei disegni tecnici.

Prezzi

2 a) I prezzi riportati sulla conferma d'ordine, si intendono esclusi di imballo, trasporto, tasse e spese varie, tranne che se altrimenti specificato. b) I prezzi relativi a prodotti con costruzioni speciali non standard, saranno considerati e accettati a consuntivo.

Termini di consegna

3 a) Le consegne si intendono sempre franco ns. stabilimento. b) E' impegno della Bioinox S.r.l. rispettare i termini di consegna e di spedizione indicati in qualsiasi documento o in altre dichiarazioni, fatte salve cause di forza maggiore. c) Le previsioni per la consegna vengono fatte col presupposto che il Committente fornisca tutti i dati occorrenti per l'evasione dell'ordine, che non si verifichino irregolarità nelle provviste dei materiali occorrenti, ritardi o difficoltà di trasporto, mancato rispetto delle condizioni di pagamento anche se relative a precedenti forniture, guasti agli impianti, incidenti causati da forze naturali, scioperi, oppure qualsiasi altro ostacolo alla fabbricazione e consegna, senza distinguere se tali eventi colpiscano la nostra fabbrica o ditte nostre fornitrici.

Invio della merce

4 a) Spetta al destinatario fare le dovute riserve, reclami o od azioni nei confronti del vettore, non essendo la nostra ditta in alcun caso responsabile delle eventuali mancanze o avarie, verificatesi dopo la consegna della merce al vettore stesso. b) Le spedizioni vengono effettuate tutte con porto assegnato, anche se con mezzi della nostra ditta, salvo accordi particolari definiti di volta in volta. c) Gli imballaggi necessari, per consegne mediante vettori di linea, verranno fatturati

Reclami e Garanzia

5 a) Nel caso la merce fornita risultasse inservibile per difetti di materiale o per altre cause a noi imputabili, il reclamo dovrà essere inoltrato per iscritto con raccomandata entro il termine massimo di 8 giorni dal ricevimento del materiale stesso. b) Trascorsi 8 giorni dal ricevimento della merce, non si accettano reclami ed il Compratore decade da ogni diritto ed azione al riguardo. c) Qualora il reclamo sia tempestivo e risulti fondato, l'obbligo della nostra ditta è inteso alle condizioni riportate nelle nostre "Condizioni di Garanzia" allegate al presente documento. d) Viene escluso quindi, qualsiasi altro diritto da parte del Compratore di chiedere la soluzione del contratto od il risarcimento di danni diretti o indiretti di qualsiasi natura ed entità. e) La sostituzione del materiale, avviene solo dopo aver ricevuto di ritorno la merce contestata.

Riserva di Proprietà

6 a) Tutte le vendite si intendono sempre eseguite con la precisa condizione di riservata proprietà dei materiali, fino a quando non siano integralmente pagati, con facoltà per la nostra ditta di rivendicare in ogni caso i materiali non pagati. b) Se il Compratore chiedesse di tenere in sospeso la spedizione del materiale già ultimato e qualora detta sospensione venisse accettata dalla nostra ditta, saranno addebitate all'Acquirente tutte le maggiori spese, derivanti da tale sospensione, come magazzino, interessi passivi, ecc.

Pagamento

7 a) I pagamenti devono essere effettuati alla scadenza e alle condizioni accordate riportate sulla conferma dell'ordine. b) Non verrà da noi riconosciuta nessuna detrazione sull'importo della fattura, se non da noi accettato per iscritto. c) Le fatture non verranno pertanto quietanzate se non contro versamento del loro importo totale. d) Trascorso il termine fissato per il pagamento decorreranno gli interessi commerciali ai sensi del D.Lgs. 09/10/2002, n.231. e) Il ritardato pagamento, anche di un solo giorno e anche per importo minimo comporta la facoltà per Bioinox S.r.l. di considerare risolto il contratto per fatto del cliente, e quindi di omettere la fornitura della residua parte della merce, come pure di recedere da qualunque altro contratto in essere con il cliente moroso, senza nulla dovere al cliente stesso. Medesime facoltà il cliente riconosce a Bioinox S.r.l. nel caso il cliente diventi insolvente verso terzi, o diminuisca per fatto proprio le garanzie di solvibilità prima offerte, o nel caso non presti le garanzie promosse. f) La Committente si riserva di cedere i crediti derivanti dalle vendite al cliente, nella forma e con le modalità che riterrà più opportuno, secondo quanto previsto dalla normativa vigente.

Contestazioni

8 Per qualsiasi contestazione a) per forniture in Italia, è competente l'Autorità Giudiziaria ordinaria italiana, in particolare il foro di Padova. b) Per forniture fuori Italia, è competente l'arbitrato della Camera di Commercio internazionale.

Trattativa, vincolatività delle clausole

9 Il cliente, inviando l'ordine di acquisto, da atto che il contratto conseguente all'accettazione dell'ordine è frutto di trattative tra le parti, che hanno tenuto conto pure del contenuto di tutte le clausole generali di fornitura, cosicché al contratto non si applicano le regole di cui all'art.1341 e ss. c.c. Il cliente inviando l'ordine di acquisto dichiara di avere visionato tutte le clausole sopra riportate e di averle attentamente valutate, anche sotto il profilo della loro eventuale onerosità ex art. 1341 e ss. c.c. s.

General sales conditions

Orders acceptance

1 a) The order awarding constitutes irreversible proposal and implies, for the Purchaser, the whole acceptance of the present general sale conditions. b) The Purchaser commits himself to supply all the information or documents necessary for the full order definition. c) The order orders concerning products requiring total or partial personalized constructions, will be accepted only after the approval and return of the signed technical drawings by the Purchaser.

Prices

2 a) The prices stated in our order confirmation don't include packaging, transport, taxes and various freights, if not otherwise specified. b) The prices concerning products with special construction, not standard, will be considered and accepted with prices to be defined.

Delivery terms

3 a) Deliveries are always to be considered ex works. b) Bioinox S.r.l. engages to respect the delivery and forwarding terms indicated on any document or other declarations, except for causes of force majeure. c) The delivery provisions are made with the presupposition that the Purchaser supplies all the necessary information for the order carrying out, that there won't be irregularities in the supply of the necessary materials, delays or transport difficulties, non-respect of the payment conditions even if referred to previous supplies, damages to the plants, accidents caused by the natural forces, strikes, or any other obstacle to the production and delivery, without distinguishing if these events touch our society or our suppliers.

Dispatch of the Goods

4 a) It is a task of the consignee to rise the due reserves, claims or actions towards the transporter as our Society is not responsible of the possible lacks or damages happened after the delivery to the transporter himself. b) The deliveries are all made ex works, with our own means too, except for particular agreements to be defined from time to time. c) The packages necessary for the deliveries with transport firms will be invoiced.

Claims and warranty

5a) If the goods result useless because of the materials or other causes chargeable to our Society, the claim must be forwarded in writing with registered letter not later than 8 days from the goods reception. b) After 8 days from the goods reception we won't accept any claim and the Purchaser has no right or action about. c) If the claim is timely and well-grounded, the engagement of our Society is intended according to our "Warranty Conditions". d) It is excluded any right of the Purchaser to ask for the contract resolution or direct or indirect damages compensation of any nature or entity. e) The goods replacement can be made only after the reception of the claimed parts.

Property reserves

6 a) All the sales are intended carried out with the precise condition of the reserved property of the goods till they are not fully paid, with the faculty of our Society to claim in any case the non-paid materials. b) If the Purchaser asks to stop the delivery of the ready materials, and if this suspension is accepted by our Society, all the further costs caused by this suspension such as stocking, interests allowed, etc., will be debited to the Purchaser.

Payment

7 a) The payments must be done at the expiry date according to the conditions granted, showed in our order confirmation. b) We won't recognize on the invoice amount, if non confirmed by us in writing. c) The invoices won't be so receipted if not fully paid. d) When passed the expiry date, we will apply the commercial interests according to Law 09/10/2002, n. 231. e) The delayed payment even of one single day and with minimum import implies for Bioinox S.r.l. the faculty to consider the agreement as solved due to Customer, and so to omit the supply of the remaining part of the goods, so as to recede from any other living agreement with the defaulting customer, without owing anything to the customer himself. The Customer recognizes the same faculties for Bioinox S.r.l. in case the Customer should become insolvent to others, or should diminish due to his own cause the solving guarantees offered before, or in case he should not grant the promoted guarantees. . f) Bioinox s.r.l. has the right to transfer its account deriving from sales to the Customer to a collection agency.

Claims

8 For any claim a) for Italian suppliers it is competent the ordinary Italian judicial authority, particularly the court of Padova. b) For abroad supplies it is competent the Arbitration of the International Chamber of Commerce.

Negotiation, clauses bond

9 By sending the purchase order the Customer establishes that the agreement deriving from the order acceptance comes from the negotiation between the two parts, that have also taken into consideration the content of all the general supplying clauses, so that the rules referring to article nr 1341 and following ones is not applied. By sending the purchase order the Customer declares that he has examined all the clauses mentioned above and that he has carefully evaluated them, also from the point of view of their eventual burdensomeness ex art. 1341 and following ones.



Bioinox S.r.l.

via Marconi, 1 _ 35010 Borgoricco (PD) Italia _ tel +39 049 9335777 _ fax +39 049 9335785
info@bioinox.it www.bioinox.it